



LA CAMISA DE L'HOME FELIÇ
Zum-zum teatre

Projecte seleccionat al:
**1er MERCAT DE PROJECTES D'ESPECTACLES
MOSTRA D'IGUALADA 2010**

Títol

LA CAMISA DE L'HOME FELIÇ

Autor

Lleó Tolstoi

La Camisa De L'home Felix

HI HAVIA UNA VEGADA un Tsar que va caure greument malalt, el diagnòstic: *"Aquest home no és felix"*, el remei: *"Heu de trobar un home felix i que es posi la seva camisa"*. ZUM-ZUM TEATRE us convida a participar d'una de les grans aventures de la humanitat, la recerca de la felicitat! I per fer-ho volem associar les noves tecnologies a la més pura teatralitat per crear un univers d'imatges animades, d'objectes, de músiques i situacions per respondre una gran pregunta: Qui és l'home o la dona més felix del món?

*La meva felicitat consisteix en què sé apreciar el que tinc i o
desitjo excessivament el que no tinc*
(Lleó Tolstoi)

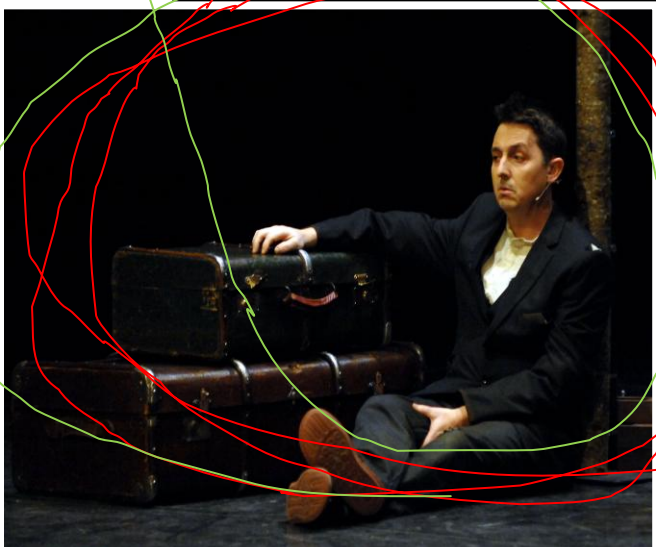

ARGUMENT

A les llunyanes terres del nord, fa molt de temps hi vivia un Tsar que va caure greument malalt. Els doctors de palau van provar amb tots els remeis, medicines i recursos de la ciència mèdica de l'època, però tot va ser en va, el malalt reial no millorava. Llavors van decidir fer una crida mundial i van convocar metges, mags i guaridors de tot el món oferint una gran recompensa a qui descobrís el mal que patia el Tsar. Especialistes de totes les branques de la medicina vinguts d'arreu del món van desfilar un rere l'altre pel palau del Tsar sense poder trobar la solució. Va ser un trobador que aquells dies treballava a la regió el que va diagnosticar l'estrany mal que patia el Tsar: *"Aquest home no és feliç"*, va dir. I no solament va trobar la malaltia sinó que també va proposar el remei: *"Heu de trobar un home feliç i que es posi la seva camisa"*. En aquell moment tothom es va posar molt content, semblava que el remei era molt senzill i que no costaria pas gaire que algun home o dona feliç els deixés la seva camisa per guarir el Tsar. Tot es va organitzar a l'instant i el consell de ministres va enviar l'emissari reial a buscar la camisa que curaria el Tsar. Però aquest va ser un viatge més llarg i complicat del que en un principi s'havia previst. On trobar l'home feliç?, es preguntava l'emissari reial.

- *"L'home més feliç és el que té més diners"*, va pensar, i va viatjar al país del món on hi havia més or i va anar a trobar el més ric de tots els habitants. Però quan ho va fer es va trobar amb una desil·lusió, l'home més ric no era feliç, estava tant preocupat en aconseguir més i més or cada dia i en què ningú no li robés que no en podia gaudir i tot plegat no el deixava ser feliç.
- *"L'home més feliç és el que té més poder i el que mana més"*, va pensar, i va viatjar al país més poderós del món per demanar la camisa al seu governant, però aquest cop tampoc no la va encertar. El governant del país més poderós del món tampoc no era feliç, estava sempre tan ocupat en conquerir territori, en mantenir la superioritat del seu país sobre els altres i en manar més que ningú, que s'havia oblidat de ser feliç.
- *"L'home més feliç el més famós"*, i se'n va anar a la meca del cine i va buscar el més famós i glamurós de tots els seus habitants, però tenia tan d'estrès per les entrevistes i els seus compromisos professionals, tan d'estrès per les operacions de cirurgia plàstica, i tan d'estrès intentant ser més i més famós cada dia que evidentment no podia ser feliç.

- *“L’home més feliç serà el més honrat, el que tingui més sentit de la justícia ”*, i va buscar el millor jutge del món, però quan ja pensava que havia trobat el que buscava, va descobrir que el jutge era una persona corrupta a la que van detenir davant dels seus nassos.

Ni poder, ni fama, ni diners, ni justícia, què més puc buscar?

- *“L’home més intel·ligent serà el més feliç”*, aquesta era la darrera idea del reial emissari i va anar a buscar aquest fabulós home, però quan el va trobar no hi va trobar tampoc felicitat, es va trobar un home que es passava la meitat del dia lluitant contra uns i altres per demostrar que era el més intel·ligent, i l’altra meitat del dia malvivint dels beneficis de ser-ho.

Desesperat i cansat l’emissari reial va tornar cap a palau a portar la mala notícia al consell de ministres, però quan estava molt a prop de palau, va passar al costat d’una cabana on hi havia un home que estava molt content. Era una cabana feta amb quatre branques, l’home no tenia res i semblava talment un ermità. Quan l’emissari li va preguntar com era que sense tenir res, sent tan pobre i vivint en un lloc tan deixat podia estar tan content, l’ermità va contestar *“Perquè sóc un home feliç”*. L’emissari li va explicar a l’ermità la seva missió i li va demanar la seva camisa a canvi d’una recompensa fabulosa, aleshores l’ermità va sortir i davant la sorpresa de tothom va dir *“Ho sento, ja te la donaria la meva camisa, però és que no en tinc, no en necessito!”*

I va ser així com el Tsar es va quedar sense camisa i va morir.

Viatge

La recerca de la *felicitat* és el motor que fa carburar aquest conte de Tolstoi i també ho és en el nostre espectacle. Dos personatges busquen una *camisa* impregnada de la felicitat del seu propietari i això els porta a fer un particular *viatge*.

Imaginació

LA CAMISA DE L'HOME FELIÇ vol desenvolupar un poètica que recreï tots els paratges i imatges que del tracta de dibuixar decorats o mostrar paisatges sinó de suggerir imatges que el públic haurà de completar a partir del seu propi imaginari.

Roba penjada i maletes són els elements principals per crear els diferents espais i per servir de suport per a les animacions i efectes visuals que buscaran sorprendre en tot moment als espectadors.



Abstracció

Digui...aaaa



Qui és l'home o la dona més feliç del món?

Aquesta és la pregunta que intenten respondre els comedians durant la representació de "LA CAMISA DE L'HOMME FELIÇ".

Serà el que té més diners?

L'actriu més maca i amb més glamour?

La més forta o el més poderós?

La més justa?

El més modern o la més Wai?

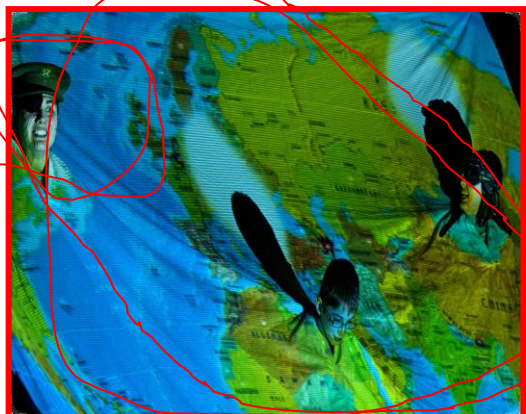



I + g stop motion

Diferents artistes que treballen diferents tècniques i estils crearan petits curts, petits impactes visuals per donar suport a la línia narrativa de l'espectacle..

Emfatitzar

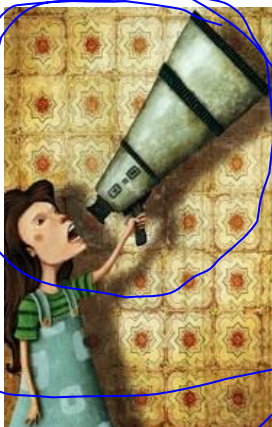

Descobrir el viatge a un altre continent al obrir una maleta.

Contemplar astorat les imatges de destrucció d'un país sobre la roba d'un estenedor.

Veure divertit com les imatges salten d'un element a un altre per tot l'espai escènic...

Cesar Samaniego



Il·lustracions
(Cèsar Samaniego)

El material de promoció gira al voltant de la idea dels vestits de paper que tant populars es van fer durant la infància dels pares i mares dels nens i nenes als quals va dirigit el nostre espectacle. D'aquesta manera presentem una "nina" que és el Tsar de la nostra història i una col·lecció de vestits (fent al·legoria a les camises) de diferents personatges. Cadascú pot així jugar a posar i treure un i altre vestit i comprovar, d'aquesta manera, amb quin d'ells el Tsar sembla més feliç.

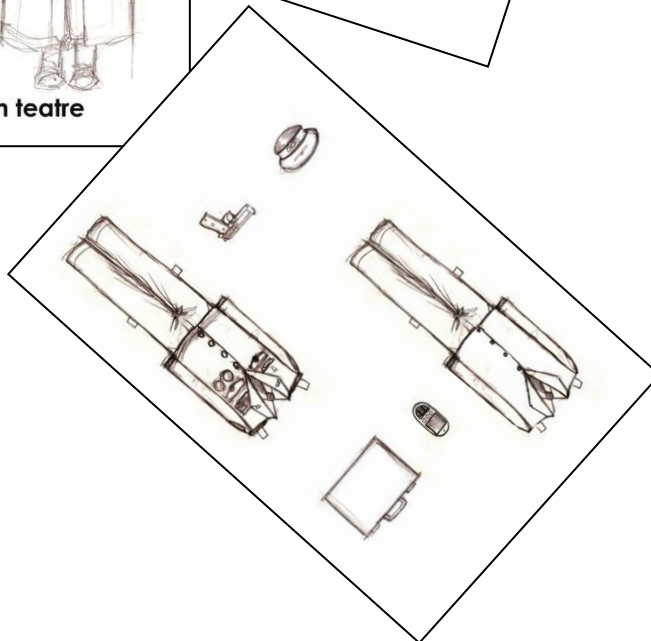
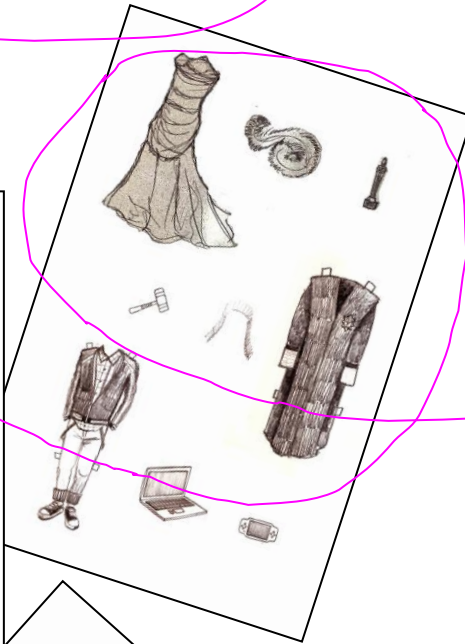

Chi è l'uomo o la donna più felice al mondo?

Qui est l'homme le plus heureux ou la femme la plus heureux du monde?



Qui és l'home o la dona més felix del món?

retallable: ZUM-ZUM TEATRE- 01
zumzum@zumzumteatre.com

Quién es el hombre o la mujer más feliz del mundo?



FITXA ARTÍSTICA

Autor:

Lleó Tolstoi

Dramatúrgia:

Ramon Molins

Desenvolupament Espai Escènic:

ZUM-ZUM TEATRE

Il·lustracions - animacions - curts:

Cèsar Samaniego, I+ G Stop Motion,
Ferran Blach, Begonya Ferrer, Evelina
Kolovou i Mònica Benabarre

**Desenvolupament i producció
artística de vídeo:**

I + G Stop Motion, Ferran Blanch i
Begonya Ferrer

Producció tècnica:

Sergio Sisques i Stagelab

Composició musical:

Antoni Tolmos

Enregistrament Musical:

FOLKINCATS

Vestuari:

Fes-t'ho mirar i Pepa Piquer

Producció:

ZUM-ZUM TEATRE

Direcció:

Ramon Molins

Intèrprets:

Begonya Ferrer i Ramon Molins

 Generalitat de Catalunya
Institut Català
de les Indústries Culturals

teatre
municipal de
l'escorxador
lleida





ZUM-ZUM TEATRE
Dr. Zammenhof, 6 – 3 – b
25001 – LLEIDA
Telf. 630919124
zumzum@zumzumteatre.com
www.zumzumteatre.com

Companyia membre de:



Associació Professional
De teatre per a tots els públics